



GOBIERNO DE LA
CIUDAD DE MÉXICO



GOBIERNO DE LA
CIUDAD DE MÉXICO

Secretaría de Administración y Finanzas
Dirección General de Administración de Personal
y Desarrollo Administrativo
Dirección Ejecutiva de Dictaminación
y Procedimientos Organizacionales

MANUAL ESPECÍFICO DE OPERACIÓN DEL COMITÉ TÉCNICO INTERNO DE ADMINISTRACIÓN DE DOCUMENTOS

ALCALDÍA LA MAGDALENA CONTRERAS

MEO-COTECIAD-MACO-24-4BC216CD



GOBIERNO DE LA
CIUDAD DE MÉXICO

ALCALDÍA
LA MAGDALENA CONTRERAS



GOBIERNO DE LA
CIUDAD DE MÉXICO

Secretaría de Administración y Finanzas
Dirección General de Administración de Personal
y Desarrollo Administrativo
Dirección Ejecutiva de Dictaminación
y Procedimientos Organizacionales

**MANUAL ESPECÍFICO DE OPERACIÓN DEL COMITÉ TÉCNICO INTERNO
DE ADMINISTRACIÓN DE DOCUMENTOS**

CONTENIDO

I. MARCO JURÍDICO	3
II. OBJETIVO GENERAL	5
III. INTEGRACIÓN	6
IV. ATRIBUCIONES	7
V. FUNCIONES	8
VI. CRITERIOS DE OPERACIÓN	12
VII. PROCEDIMIENTO	17
VIII. GLOSARIO	21
IX. VALIDACIÓN DEL MANUAL ESPECÍFICO DE OPERACIÓN	23



MANUAL ESPECÍFICO DE OPERACIÓN DEL COMITÉ TÉCNICO INTERNO DE ADMINISTRACIÓN DE DOCUMENTOS

I. MARCO JURÍDICO

CONSTITUCIÓN (Federal y Local)

1. Constitución Política de los Estados Unidos Mexicanos. Publicada en el Diario Oficial de la Federación el 5 de febrero de 1917. Vigente.
2. Constitución Política de la Ciudad de México. Publicada en la Gaceta Oficial de la Ciudad de México el 5 de febrero de 2017. Vigente.

LEYES

3. Ley Orgánica del Poder Ejecutivo y de la Administración Pública de la Ciudad de México. Publicada en la Gaceta Oficial de la Ciudad de México el 13 de diciembre de 2018. Vigente.
4. Ley de Archivos de la Ciudad de México. Publicada en la Gaceta Oficial de la Ciudad de México el 18 de noviembre de 2020. Vigente.
5. Ley de Responsabilidades Administrativas de la Ciudad de México. Publicada en la Gaceta Oficial de la Ciudad de México el 01 de septiembre de 2017. Vigente.
6. Ley de Transparencia, Acceso a la Información Pública y Rendición de Cuentas de la Ciudad de México. Publicada en la Gaceta Oficial de la Ciudad de México el 06 de mayo de 2016. Vigente.
7. Ley de Protección de Datos Personales en Posesión de Sujetos Obligados de la Ciudad de México. Publicada en la Gaceta Oficial de la Ciudad de México el 10 de abril de 2018. Vigente.
8. Ley de Austeridad, Transparencia en Remuneraciones, Prestaciones y Ejercicio de Recursos de la Ciudad de México. Publicada en la Gaceta Oficial de la Ciudad de México el 31 de diciembre de 2018. Vigente.

REGLAMENTOS

9. Reglamento Interior del Poder Ejecutivo y de la Administración Pública de la Ciudad de México. Publicado en la Gaceta Oficial de la Ciudad de México, el 2 de enero de 2019. Vigente.

C

C

[Firma]

[Firma]

[Firma]

[Firma]

[Firma]



MANUAL ESPECÍFICO DE OPERACIÓN DEL COMITÉ TÉCNICO INTERNO DE ADMINISTRACIÓN DE DOCUMENTOS

CIRCULARES

10. Circular Uno Bis 2015, Normatividad en Materia de Administración de Recursos para las Delegaciones de la Administración Pública del Distrito Federal. Publicada en la Gaceta Oficial del Distrito Federal el 18 de septiembre de 2015. Vigente.

11. Circular por medio de la cual, se racionaliza la generación y entrega de copias de conocimiento, derivadas de la actuación de los servidores públicos de la Administración Pública del Distrito Federal. Publicada en la Gaceta Oficial del Distrito Federal el 01 de octubre de 2015. Vigente.

NOTA: El contenido de este marco jurídico se encuentra referido en el Anexo Jurídico, el cual se adjunta al presente manual y que contiene los archivos electrónicos de la normatividad que forma parte de este.



GOBIERNO DE LA CIUDAD DE MÉXICO

ALCALDÍA LA MAGDALENA CONTRERAS



GOBIERNO DE LA CIUDAD DE MÉXICO

Secretaría de Administración y Finanzas
Dirección General de Administración de Personal y Desarrollo Administrativo
Dirección Ejecutiva de Dictaminación y Procedimientos Organizacionales

MANUAL ESPECÍFICO DE OPERACIÓN DEL COMITÉ TÉCNICO INTERNO DE ADMINISTRACIÓN DE DOCUMENTOS

II. OBJETIVO GENERAL

Establecer las directrices organizacionales y operativas para el funcionamiento del Comité Técnico Interno de Administración de Documentos mediante la descripción detallada de sus atribuciones, funciones y procedimientos, en apego a lo establecido en la Ley de Archivos de la Ciudad de México y demás normatividad aplicable en materia archivística.



MANUAL ESPECÍFICO DE OPERACIÓN DEL COMITÉ TÉCNICO INTERNO DE ADMINISTRACIÓN DE DOCUMENTOS

III. INTEGRACIÓN

De conformidad con el artículo 25, de la Ley de Archivos de la Ciudad de México; y 116 fracción I, del Reglamento Interior del Poder Ejecutivo y de la Administración Pública de la Ciudad de México; así como el numerales 6.4.6, de la Circular Uno Bis 2015, Normatividad en Materia de Administración de Recursos para las Delegaciones de la Administración Pública del Distrito Federal; para el debido cumplimiento de sus atribuciones, objetivos y funciones, el Comité Técnico Interno de Administración de Documentos, estará integrado de la siguiente forma:

Integrante	Puesto de Estructura Orgánica
Presidencia	Dirección General de Administración y Finanzas.
Secretaría Técnica	Dirección de Recursos Materiales, Abastecimientos y Servicios.
Secretaría Ejecutiva	Subdirección de la Unidad de Transparencia.
Vocales	Secretaría Particular.
	Dirección General de Planeación, Seguimiento y Evaluación.
	Dirección General de Movilidad, Seguridad Pública y Atención Ciudadana.
	Dirección General de Obras y Desarrollo Urbano.
	Dirección General de Ecología y Sustentabilidad.
	Dirección General de Desarrollo Social.
	Dirección General de Desarrollo y Fomento Económico.
Representantes	Subdirección de Servicios Generales.
	Jefatura de Unidad Departamental de Servicios Generales.
	Dirección General Jurídica y de Gobierno.
	Titular del órgano Interno de Control en la Alcaldía La Magdalena Contreras.
Asesoras/es (opcional)	Coordinación de Alcaldía Digital.
	Dirección de Finanzas y Administración de Capital Humano.
	Jefatura de Unidad Departamental de Información Pública y Datos Personales.
	Puesto de la persona restauradora, conservadora, archivista etc.
	Puesto de la persona representante del Archivo Histórico.
	Nombre del cargo de la persona proveniente de una institución especializada pública o privada en materia de archivos, que determine la afectación que tienen los documentos.



MANUAL ESPECÍFICO DE OPERACIÓN DEL COMITÉ TÉCNICO INTERNO DE ADMINISTRACIÓN DE DOCUMENTOS

IV. ATRIBUCIONES

De conformidad con el artículo 26 de la Ley de Archivos de la Ciudad de México, las funciones del COTECIAD son:

- I. Constituirse como el órgano técnico consultivo, de instrumentación y retroalimentación de la normatividad aplicable en la materia de archivos de los sujetos obligados;
- II. Realizar los programas de valoración documental del sujeto obligado;
- III. Propiciar el desarrollo de medidas y acciones permanentes de coordinación y concertación que favorezcan la implantación de las normas archivísticas para el mejoramiento integral de los archivos de los sujetos obligados;
- IV. Aprobar los instrumentos de control y de consulta archivísticos, establecidos en el artículo 16 de la presente Ley;
- V. Emitir sus reglas de operación y;
- VI. Las demás que establezcan las disposiciones aplicables, así como las establecidas en el artículo 58 de esta Ley.

De conformidad con el Numeral 6.4.14, de la Circular Uno Bis 2015, Normatividad en Materia de Administración de Recursos para las Delegaciones de la Administración Pública del Distrito Federal, las funciones del COTECIAD son:

- I.- Constituirse como el órgano técnico consultivo, de instrumentación y retroalimentación de la normatividad interna en la materia de archivos de la Delegación;
- II.- Propiciar el desarrollo de medidas y acciones permanentes de coordinación y concertación entre sus miembros, que favorezcan la implantación de las normas archivísticas institucionales a partir de las contenidas en este apartado, para el mejoramiento integral de los archivos; y
- III.- Regirse por el Manual Específico de Operación Archivística que la Unidad Coordinadora y el COTECIAD de cada Delegación emitan y aprueben, con orientación y asesoría de la DGRMSG y emitir cada Delegación por separado su Programa Institucional de Desarrollo Archivístico, el cual deberá enviarse también a la DGRMSG dentro de los primeros treinta días del mes de enero del año que corresponda para su registro y seguimiento.

[Handwritten signatures in blue and green ink]



MANUAL ESPECÍFICO DE OPERACIÓN DEL COMITÉ TÉCNICO INTERNO DE ADMINISTRACIÓN DE DOCUMENTOS

V. FUNCIONES

DE LA PRESIDENCIA

1. Presidir las sesiones del Comité, con derecho a voz y voto y emitir el voto de calidad en caso de empate;
2. Autorizar la convocatoria a las sesiones ordinarias y cuando sea necesario a sesiones extraordinarias;
3. Analizar y autorizar el orden del día de las sesiones ordinarias y extraordinarias;
4. Asegurar que las resoluciones y acciones del COTECIAD, se apeguen a las disposiciones jurídicas, técnicas y administrativas que regulan la materia de archivos;
5. Aplicar criterios de economía y gasto eficiente que deben concurrir para la utilización óptima de los recursos en el tratamiento de archivos, de conformidad con la Ley de Austeridad, Transparencia en Remuneraciones, Prestaciones y Ejercicio de Recursos de la Ciudad de México y demás normas aplicables;
6. Presentar a consideración del Comité, para su aprobación, el Calendario Anual de Sesiones Ordinarias y el Programa Anual de Desarrollo Archivístico y el Informe Anual de Cumplimiento del ejercicio anterior;
7. Instrumentar las acciones necesarias para la integración y operación de los grupos de apoyo;
8. Proveer los medios y recursos necesarios para mantener en operación el COTECIAD;
9. Remitir a la Dirección General de Recursos Materiales y Servicios Generales de la Secretaría de Administración y Finanzas de la Ciudad de México, el Programa Anual de Desarrollo Archivístico y el Informe Anual de Cumplimiento del ejercicio anterior, para su registro; y
10. Las demás atribuciones que determine el Comité y otras disposiciones legales aplicables.

DE LA SECRETARÍA TÉCNICA

1. Suplir a la persona que funge como Presidente y ejercer las atribuciones señaladas en el presente Manual, que le correspondan.
2. Convocar, previa autorización de la Presidencia, a las sesiones ordinarias y cuando sea necesario a sesiones extraordinarias.
3. Presentar a la Presidencia del Comité para su aprobación, el orden del día de las sesiones ordinarias y extraordinarias;

[Handwritten signatures and initials in blue and red ink, including a large signature in red ink and several in blue ink.]



MANUAL ESPECÍFICO DE OPERACIÓN DEL COMITÉ TÉCNICO INTERNO DE ADMINISTRACIÓN DE DOCUMENTOS

4. Recibir, los asuntos o casos que sometan las áreas requerientes, debiendo revisar que cumplan con los requisitos establecidos en el presente Manual, en su caso, supervisar la incorporación de los mismos en el orden del día y en la carpeta de trabajo, para ser dictaminados por el Comité;
5. Integrar la carpeta de cada sesión con la documentación respectiva y vigilar su oportuna entrega a los miembros del Comité y demás invitados, considerando los "Lineamientos que las Dependencias, Órganos Desconcentrados y Entidades de la Administración Pública del Distrito Federal, deberán observar para la integración y remisión vía electrónica de carpetas, información o documentación con relación a los órganos colegiados, comisiones o mesas de trabajo";
6. Elaborar las Actas de Sesiones del Comité y dar seguimiento a los acuerdos del Comité y verificar e informar de su cumplimiento;
7. Diseñar, formular y proponer los instrumentos de control archivístico a que se refiere el artículo 16 de la Ley de Archivos de la Ciudad de México y actualizarlos cuando se requiera;
8. Vigilar que las unidades de archivos (trámite, concentración e histórico) estén, clasificadas, inventariadas y revisadas, cuidando su conservación por el tiempo establecido en el Catálogo de Disposición Documental vigente;
9. Elaborar y proponer el Calendario de las Sesiones Ordinarias; y
10. Las demás que le encomiende el Comité y la Presidencia.

DE LA SECRETARÍA EJECUTIVA

1. Coadyuvar con la Secretaría Técnica para el mejor desempeño de sus funciones y responsabilidades.
2. Apoyar a la Secretaría Técnica en el desarrollo de las sesiones del Comité y dar seguimiento a los acuerdos tomados en las mismas; con derecho a voz y voto;
3. Coadyuvar con la Secretaría Técnica en la recepción de los asuntos o casos que sometan las áreas generadoras, debiendo revisar que cumplan con los requisitos establecidos en el presente Manual y en su caso, incorporarlos en el orden del día y en la carpeta de trabajo, para ser dictaminados por el Comité;
4. Revisar que se envíe oportunamente, la invitación y la carpeta de la sesión correspondiente a los miembros del Comité, de conformidad a los "Lineamientos que las Dependencias, Órganos Desconcentrados y Entidades de la Administración Pública del Distrito Federal, deberán observar para la integración y remisión vía electrónica de carpetas, información o documentación con relación a los órganos colegiados, comisiones o mesas de trabajo";









MANUAL ESPECÍFICO DE OPERACIÓN DEL COMITÉ TÉCNICO INTERNO DE ADMINISTRACIÓN DE DOCUMENTOS

5. Coadyuvar con la Secretaría Técnica en la elaboración del Programa Anual de Desarrollo Archivístico y el Informe Anual de Cumplimiento del ejercicio anterior del Órgano Colegiado;

6. Realizar las demás funciones inherentes a su cargo, previstas en las disposiciones aplicables y aquéllas que le encomiende la Presidencia del Comité.

DE LAS Y LOS VOCALES

1. Asistir puntualmente a las sesiones ordinarias y cuando sea necesario sesiones extraordinarias del Comité; con derecho a voz y voto;

2. Suplir a la Secretaría Ejecutiva en las sesiones del Comité, en apoyo a la Secretaría Técnica, por lo que se deberá prever un orden para suplencia cuando son varios vocales.

3. Enviar en tiempo y forma a la Secretaría Técnica la propuesta de asuntos o casos a tratar en el Comité, acompañados de la documentación soporte, para incluirlos en el orden del día.

4. Presentar a la consideración y resolución del Comité, los asuntos que requieran de su atención;

5. Analizar con oportunidad los asuntos que se consignen en el orden del día;

6. Proponer mejoras y estrategias de trabajo para la implementación y perfeccionamiento de los procesos archivísticos;

7. Participar en las comisiones y en los grupos de trabajo que constituya el Comité;

8. Acordar e instrumentar los mecanismos de coordinación para el adecuado funcionamiento del Comité;

9. Emitir su voto, exponiendo las razones cuando sea en el sentido de abstención o de rechazo a los acuerdos propuestos;

10. Firmar la sesión y la documentación soporte que dé cuenta de los acuerdos tomados por el Comité; y

11. Las demás que expresamente les asigne el Pleno del Comité.

DE LAS PERSONAS REPRESENTANTES

1. Brindar asesoría al Comité y a los grupos de trabajo que se integren en su seno, en el ámbito de su respectiva competencia;



GOBIERNO DE LA CIUDAD DE MÉXICO

ALCALDÍA LA MAGDALENA CONTRERAS



GOBIERNO DE LA CIUDAD DE MÉXICO

Secretaría de Administración y Finanzas
Dirección General de Administración de Personal y Desarrollo Administrativo
Dirección Ejecutiva de Examinación y Procedimientos Organizacionales

MANUAL ESPECÍFICO DE OPERACIÓN DEL COMITÉ TÉCNICO INTERNO DE ADMINISTRACIÓN DE DOCUMENTOS

- 2. Aportar la información y documentación que otorgue fundamento, justificación y certeza a los asuntos que se presenten a la consideración o resolución del Comité; y
- 3. Las que les sean encomendadas expresamente por la Presidencia del Comité y el pleno del Comité.

DE LAS/OS ASESORAS/ES

Exponer los temas de los cuales son expertos para que el Comité pueda resolver los asuntos o casos que se presenten en el orden del día.

[Handwritten signature in blue ink]

[Handwritten signature in blue ink]

[Handwritten signature in blue ink]

[Handwritten signature in blue ink]

[Handwritten signature in blue ink]

[Handwritten signature in blue ink]

[Handwritten signature in blue ink]



MANUAL ESPECÍFICO DE OPERACIÓN DEL COMITÉ TÉCNICO INTERNO DE ADMINISTRACIÓN DE DOCUMENTOS

VI. CRITERIOS DE OPERACIÓN

DE LA PLANEACIÓN

1. Antes de la Sesión de Instalación y de la Primera Sesión Ordinaria, se solicitará a las áreas correspondientes la designación oficial de las personas servidoras públicas que en su representación fungirán como vocales, debiendo señalar a una persona titular y a una suplente.
2. En la sesión de instalación se y presentará la integración del Comité, y posteriormente se presentará para aprobación el Plan de Trabajo del Comité, su cronograma de cumplimiento y el calendario de sesiones.
3. En la última sesión del ejercicio fiscal o bien antes del último día hábil del mes de enero de cada ejercicio, se presentará el informe de cumplimiento del Programa Anual de Desarrollo Archivístico del ejercicio que concluye y se propondrá el correspondiente al del ejercicio siguiente, a efecto de que sean comentados, validados y en su caso aprobados por los miembros del Comité.
4. Para la integración de asuntos y casos en las sesiones del Comité, las áreas deberán enviarlos con mínimo con veinte días hábiles y con los documentos de soporte, para que sean analizados por el Secretaría Técnica y sean considerados en las sesiones del Comité.
5. Cuando así lo requiera, el Comité invitará a personas expertas en materia de datos personales, restauración, conservación, archivo histórico, archivonomía y a la Secretaría de Administración y Finanzas, cuya participación de las y los asesores deberá ser propuesta en los términos del numeral anterior y estará sujeta a la naturaleza y complejidad de los asuntos a tratar en la sesión correspondiente, previa valoración de los Vocales.

DE LA CONVOCATORIA Y CARPETA DE TRABAJO

1. La convocatoria a las sesiones se realizará por escrito dirigido a cada uno de los integrantes del Comité, debiendo señalar:

- El día y hora de su celebración.
- El lugar en donde se celebrará la Sesión.
- Su naturaleza ordinaria o, en su caso, extraordinaria.
- El proyecto de Orden del Día

A dicha convocatoria, se acompañará de manera digital la carpeta de trabajo que contenga los documentos y anexos necesarios para la discusión de los asuntos contenidos en el Orden del Día.

2. Para la celebración de las sesiones ordinarias, la convocatoria deberá enviarse por lo menos con diez días hábiles de anticipación a la fecha fijada para la sesión; y en el caso de las sesiones extraordinarias,



MANUAL ESPECÍFICO DE OPERACIÓN DEL COMITÉ TÉCNICO INTERNO DE ADMINISTRACIÓN DE DOCUMENTOS

la convocatoria deberá expedirse por lo menos con dos días hábiles de anticipación a la fecha de su celebración.

3. Las copias de la carpeta de trabajo para los miembros del Comité serán reproducidas únicamente en carpetas electrónicas y, en casos excepcionales y plenamente justificados, se podrá imprimir. En este último caso, se usarán preferentemente hojas de reúso, cancelándose el lado inutilizado con la leyenda "REUSO".

La carpeta de trabajo original impresa quedará en resguardo de la Secretaría Técnica.

4. Si alguno de los miembros del Comité considera conveniente tratar algún asunto en la sesión siguiente, deberá enviar, a la Secretaría Técnica, su propuesta para ser incluida en los puntos del Orden del Día próximo, con veinte días hábiles de anticipación a la celebración de la reunión, acompañada de la documentación que justifique su petición.

5. La carpeta de trabajo se integrará con los asuntos que hayan cumplido con los términos y modalidades establecidos en el presente Manual; la excepción al cumplimiento de este requisito podrá ser autorizada por la Presidencia, tomando en consideración la importancia y urgencia del asunto.

DE LAS DESIGNACIONES Y MECANISMO DE SUPLENCIA

1. Las personas responsables de las distintas Unidades de Archivos de los Órganos de la Administración Pública que fungirán como vocales dentro del Comité, serán nombradas por las personas titulares de las Unidades Administrativas y/o Unidades Administrativas de Apoyo Técnico Operativo, por oficio y al principio de cada ejercicio.

2. En caso de ausencia de la Presidencia, la Secretaría Técnica tendrá la facultad para presidir las sesiones. En el caso de ausencia de ambos, se dará por cancelada la sesión.

3. En caso de ausencia de la persona que funge como Secretario Ejecutivo en la sesión del Comité, se solicitará que se elija entre los vocales quien lo va a sustituir, para apoyar a la Secretaría Técnica en la sesión del Comité.

4. Los miembros titulares del Comité deberán designar una persona suplente en caso de ausencia, que ocupe un puesto jerárquicamente inmediato inferior, según las respectivas estructuras dictaminadas.

5. Las personas suplentes asumirán, en caso de ejercer la suplencia, las facultades, funciones y responsabilidades que a los titulares correspondan.

(Handwritten signatures and initials in blue ink)



MANUAL ESPECÍFICO DE OPERACIÓN DEL COMITÉ TÉCNICO INTERNO DE ADMINISTRACIÓN DE DOCUMENTOS

DEL QUÓRUM

1. Para que el Comité pueda sesionar, es necesario que estén presentes el 50% más uno de sus integrantes con derecho a voz y voto, incluido la Presidencia, en caso contrario se diferirá la sesión por falta de quórum.

DEL DESARROLLO DE LA SESIÓN

1. Las sesiones del Comité se llevarán a cabo en las instalaciones de la Alcaldía; no obstante, cuando existan causas que por su naturaleza impidan la celebración de la sesión en sus instalaciones, ésta podrá celebrarse fuera de la misma, dejando constancia de tal circunstancia en el acta correspondiente, o bien, indicándolo de esa forma en la respectiva convocatoria.

2. Las sesiones ordinarias podrán ser diferidas o canceladas por causas de fuerza mayor, fortuitas o justificadas en caso de no existir asuntos a tratar; las sesiones extraordinarias convocadas sólo podrán ser diferidas por causas de fuerza mayor o fortuita.

3. Cuando el diferimiento sea por causa de fuerza mayor o fortuita, éste podrá notificarse a los miembros del Comité hasta con dos horas de anticipación a la fecha y hora programada o, si la naturaleza del evento así lo exige, a la hora de inicio señalada para la sesión. En estos supuestos la notificación podrá realizarse mediante correo electrónico y algún otro medio disponible.

4. Cuando la cancelación sea por causas justificadas, deberá notificarse por escrito a los miembros del Comité, con cinco días hábiles de anticipación a la fecha programada en la convocatoria.

5. En caso de diferimiento, la nueva fecha para la celebración de la sesión no podrá exceder, en el caso de las sesiones ordinarias, de los cinco días hábiles siguientes a la fecha en que desaparezca la causa del diferimiento y, en el caso de las extraordinarias, de los tres días hábiles siguientes

DE LA VOTACIÓN

1. Las decisiones se tomarán por unanimidad o por mayoría de votos de las personas integrantes con derecho a voto presentes en la sesión, considerando las siguientes definiciones:

- Unanimidad: La votación en favor o en contra, del 100% de las personas integrantes presentes con derecho a voto.
- Mayoría de votos: La votación en favor o en contra, de cuando menos el 50% más uno de las personas integrantes presentes con derecho a voto, en esta circunstancia se registrará el voto nominal.
- Voto de calidad: En caso de empate, corresponde a la Presidencia la resolución del asunto en votación, en esta circunstancia se registrará el voto nominal.
- Voto nominal: Es el voto individual de cada integrante.

2. Previo a la toma de decisiones, deberá efectuarse un análisis detallado del asunto a fin de prever los alcances de las decisiones tomadas.



MANUAL ESPECÍFICO DE OPERACIÓN DEL COMITÉ TÉCNICO INTERNO DE ADMINISTRACIÓN DE DOCUMENTOS

3. El sentido de las decisiones deberá hacerse constar en el acta de la sesión, indicando los integrantes que emitieron su voto y el sentido de éste, excepto en los casos en que la decisión sea por unanimidad.

4. Para los integrantes del Comité que cuenten con voz y voto, el sentido de la votación deberá ser a favor o en contra, evitando en lo posible la abstención para lo cual se deberá motivar la razón de la misma.

DEL ACTA DE LA SESIÓN

1. Por cada sesión, la Secretaría Técnica levantará un acta en la que se harán constar los hechos y actos realizados, misma que será sometida a la consideración y firma de los miembros del Comité en la sesión siguiente.

2. En términos de lo anterior, el acta contendrá, cuando menos las formalidades siguientes:

- Fecha de celebración;
- Una relación nominal de los miembros presentes indicando su calidad de Titular o Suplente;
- Verificación del quórum legal;
- La declaratoria de apertura de la sesión por parte de la Presidencia del Comité;
- La aprobación del Orden del Día;
- La aprobación del acta de la sesión anterior;
- Una relación sucinta y clara de los asuntos abordados, señalando los razonamientos u observaciones particulares expresados por los miembros, en su caso invitados, expresando el resultado de la votación;
- La redacción del acuerdo por cada punto abordado, así como todas las opiniones, preguntas, observaciones que se realicen de cada asunto o caso, debiendo señalar puntalmente en cada acuerdo si éste se tomó de manera Unánime, por mayoría de conformidad con lo especificado en el numeral 1 del apartado "DE LA VOTACIÓN"; y
- La declaratoria de clausura de la sesión.

3. El acta debe estar firmada al calce y al final de la misma por cada uno de las personas integrantes que participaron en la Sesión, indicando la calidad con la que asisten, Titular o Suplente.

DE LOS GRUPOS DE TRABAJO

1. Cuando se acuerde la constitución de grupos de trabajo, deberá establecerse el asunto o asuntos a cuya resolución se abocarán, el tiempo para realizarlos, los objetivos concretos que deban alcanzar, el o los responsables de su coordinación y las personas integrantes de los mismos.

2. En caso de considerarse necesario, en los Grupos de Trabajo que se integren podrán participar personas ajenas al Comité.



MANUAL ESPECÍFICO DE OPERACIÓN DEL COMITÉ TÉCNICO INTERNO DE ADMINISTRACIÓN DE DOCUMENTOS

3. Los grupos de trabajo deberán informar al Comité los resultados de los trabajos encomendados, en los términos y forma que éste determine.

4. En el caso de los Grupos de trabajo de valoración documental que tenga el objetivo de determinar la transferencia o destino final de determinado acervo, se deberá:

- Instruir la elaboración del acta por medio de la cual se haga constar las circunstancias de modo, lugar y tiempo en que se llevó a cabo la revisión y valoración aludida; debiendo incluir una descripción de la forma en que se llevó a cabo la misma, precisando el acervo sobre el cual se realizó e incluir evidencia fotográfica de dichos trabajos.
- Presentar un informe sucinto de las actividades realizadas que se especificaron en el acta, el cual deba incluir: tipo de revisión (muestreo, parcial o total), el nombre del área generadora, las series documentales a valorar, ubicación física, estado físico del papel, total de expedientes, total de cajas o paquetes, metros lineales, peso en kilogramos y una memoria fotográfica de las actividades realizadas.
- Emitir y presentar el dictamen de valoración documental, que deberá ser aprobado y firmado por los integrantes del Comité que incluya la declaratoria de inexistencia de valores primarios y secundarios, en el caso de la documentación que causará baja definitiva, o la declaratoria de inexistencia de valores primarios y detección de valores secundarios de la documentación que será transferida al archivo histórico.

5. En el caso de baja documental, una vez firmada el acta de la sesión de que se trate, por los integrantes del Comité en la que se valide y apruebe los requisitos del numeral inmediato anterior, el Comité enviará a la DGRMSG, los documentos que integren el expediente de la baja documental, de acuerdo al numeral 6.5.12 de la Circular Uno Bis 2015, Normatividad en Materia de Administración de Recursos para las Delegaciones de la Administración Pública del Distrito Federal, para su registro.

6. En el caso de detección de valores secundarios de la documentación que será transferida al archivo histórico, el Comité determinará el tiempo de envío al Archivo Histórico, siempre y cuando haya espacio en él; de no contar con el espacio adecuado para el resguardo de esta documentación histórica, gestionará ante la instancia responsable un lugar idóneo para resguardo de la dicha documentación.



MANUAL ESPECÍFICO DE OPERACIÓN DEL COMITÉ TÉCNICO INTERNO DE ADMINISTRACIÓN DE DOCUMENTOS

VII. PROCEDIMIENTO

Nombre del Procedimiento: Desarrollo de las Sesiones del Comité Técnico Interno de Administración de Documentos.

Objetivo General: Establecer las actividades para llevar a cabo las sesiones ordinarias y extraordinarias del Comité Técnico Interno de Administración de Documentos de la Alcaldía La Magdalena Contreras, que le permitan, como Órgano Técnico Consultivo en Materia de Archivos, realizar la instrumentación y retroalimentación a partir de la normatividad aplicable.

Descripción Narrativa:

No.	Responsable de la Actividad	Actividad
1	Presidencia	Declara el inicio de la sesión ordinaria o extraordinaria.
2	Secretaría Ejecutiva	Verifica la asistencia y el quórum necesario para el desarrollo de la sesión.
		¿Existe quórum?
		NO
3	Presidencia	Suspende la sesión por falta de quórum.
4	Secretaría Técnica	Levanta el acta de suspensión por falta de quórum y recaba la firma de las personas integrantes del Comité presentes.
		(Conecta con la actividad 12)
		SI
5	Presidencia	Declara la validez de la sesión con la existencia de quórum.
6	Secretaría Técnica	Somete a aprobación de los miembros del Comité el Orden del Día.
		¿Se aprueba el orden del día?

Handwritten signatures and initials in blue and green ink are present at the bottom of the page, including a large signature on the right side and several initials below the table.



MANUAL ESPECÍFICO DE OPERACIÓN DEL COMITÉ TÉCNICO INTERNO DE ADMINISTRACIÓN DE DOCUMENTOS

No.	Responsable de la Actividad	Actividad
		NO
7	Secretaría Técnica	Realiza ajustes al orden del día para su aprobación por los Integrantes del Comité. (Conecta con la actividad 6)
		SI
8	Presidencia	Presenta a las personas integrantes del Comité los asuntos del Orden del Día.
9	Integrantes del Comité	Conocen y en su caso debaten sobre los asuntos presentados al Comité, exponiendo los argumentos que correspondan.
10		Toman nota, dictaminan, autorizan o, en su caso, toman acuerdos sobre los asuntos de la sesión.
11	Secretaría Técnica	Registra los acuerdos y su votación para el seguimiento de su cumplimiento.
12	Presidencia	Declara la conclusión de la Sesión.
		Fin del procedimiento

Aspectos a Considerar:

1. El desahogo de los asuntos presentados ante el Comité se llevará a cabo en apego a la Ley de Archivos de la Ciudad de México, a la Circular Uno Bis 2015, Normatividad en Materia de Administración de Recursos para las Delegaciones de la Administración Pública del Distrito Federal, y demás normatividad archivística aplicable.
2. En el caso de que se excluyan asuntos del Orden del Día, en el acuerdo que apruebe los términos del Orden del Día deberán señalarse los asuntos que fueron excluidos.
3. Las áreas que hayan propuesto asuntos para la sesión y haya sido abordados en la misma, podrán participar en la presentación y exposición de los mismos durante el desarrollo de la sesión, de conformidad con el Orden del Día aprobado.
4. De las aprobaciones y acuerdos tomados en las sesiones se hará constar por escrito.
5. Debido a la complejidad diversa de los asuntos sometidos a la consideración del Comité, el tiempo para su deliberación y votación no estará sujeto a término. En consecuencia, tampoco lo estará la duración de la sesión.



MANUAL ESPECÍFICO DE OPERACIÓN DEL COMITÉ TÉCNICO INTERNO DE ADMINISTRACIÓN DE DOCUMENTOS

En el supuesto en que por la complejidad de los asuntos sea necesario continuar el día hábil siguiente, y siempre que la naturaleza del asunto lo permita, se emitirá un acuerdo en el que se haga constar esta situación, señalándose en el mismo la hora en que deba reanudarse la sesión, de lo cual se elaborará un acta por cada día.

Diagrama de Flujo:

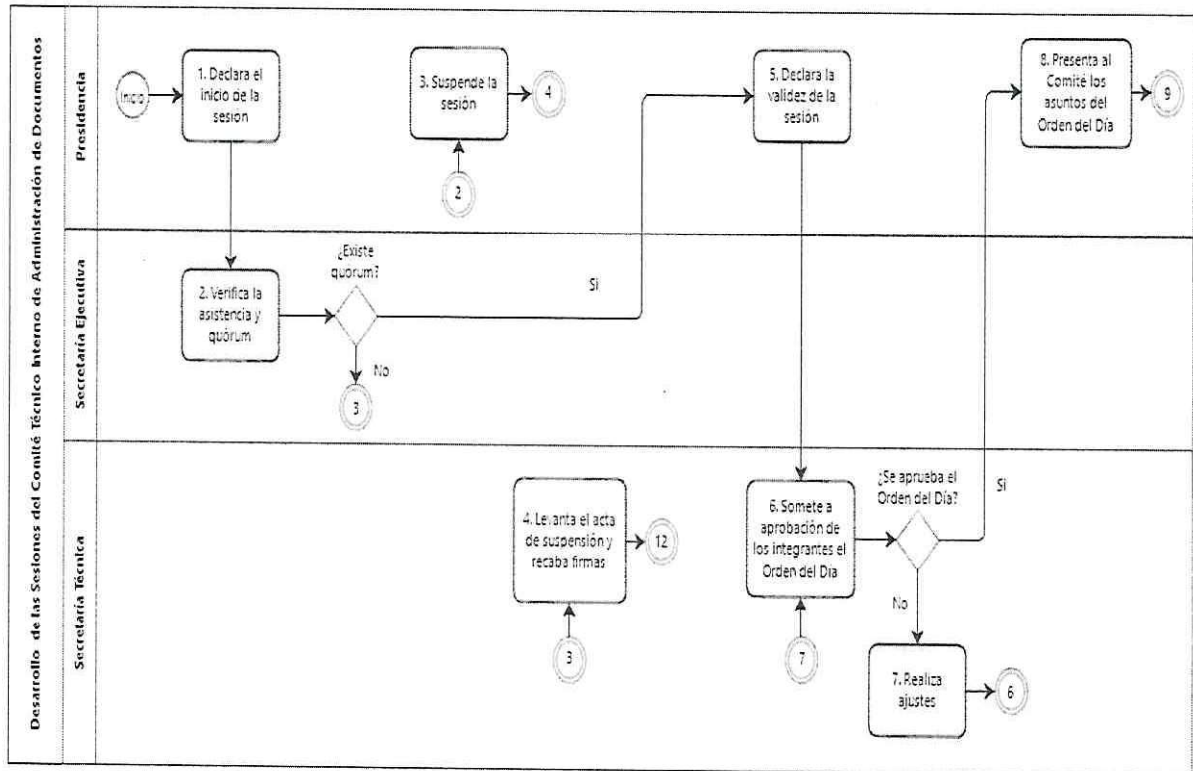



MANUAL ESPECÍFICO DE OPERACIÓN DEL COMITÉ TÉCNICO INTERNO DE ADMINISTRACIÓN DE DOCUMENTOS

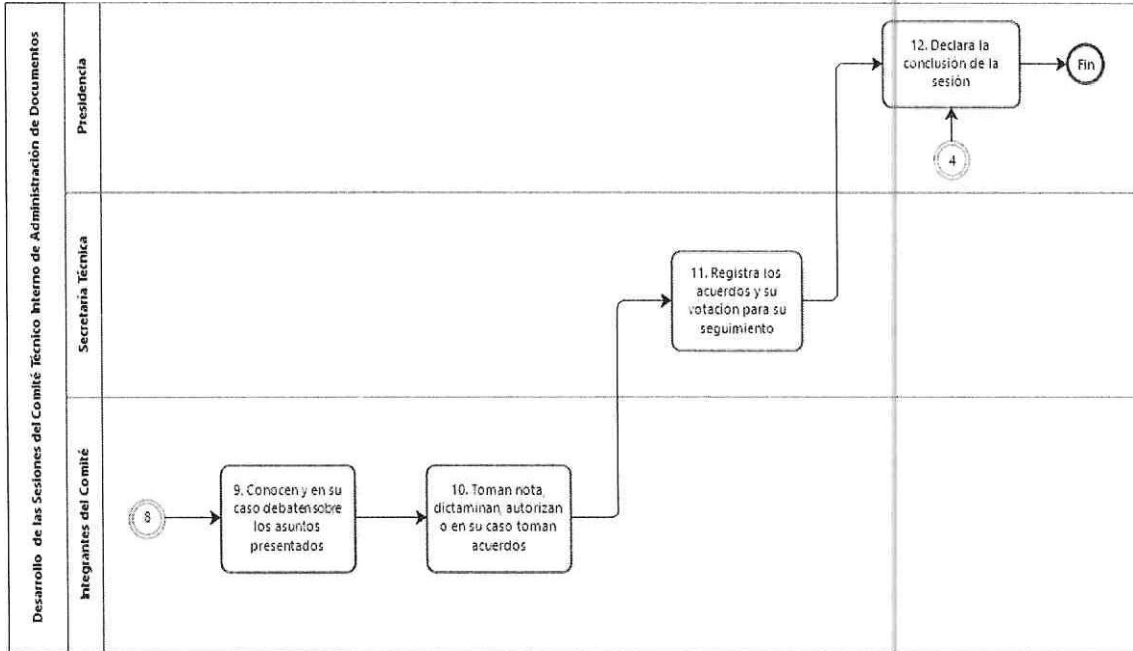



MANUAL ESPECÍFICO DE OPERACIÓN DEL COMITÉ TÉCNICO INTERNO DE ADMINISTRACIÓN DE DOCUMENTOS

VIII. GLOSARIO

Acta: Documento formal que constata los hechos y actos realizados en las sesiones del COTECIAD.

Acuerdo: Resolución formal y obligatoria que expresa las decisiones y acciones que aprueba en consenso el Comité para la solución o tratamiento de los asuntos.

Asunto: Planteamiento de un tema, problemática o situación relacionado con la Administración de Documentos y Archivos que amerite el conocimiento y, en su caso, tratamiento y/o solución por parte del Comité.

Calendario: Documento autorizado que establece las fechas para celebrar las sesiones ordinarias que se llevarán a cabo durante el ejercicio.

Carpeta: Cuaderno de trabajo que contiene los asuntos o casos debidamente documentados a tratar en la sesión del Comité sobre la administración del Sistema Institucional de Archivos y sus componentes operativos.

Consejo: Consejo de Archivos de la Ciudad de México.

Convocatoria: Documento formal por el que se convoca a los miembros del Comité a las sesiones, fecha, hora y lugar determinado.

COTECIAD: es el órgano técnico consultivo de instrumentación y retroalimentación de la normatividad aplicable en materia de archivos del ente público, integrado por los titulares de los archivos de trámite, concentración e histórico y por aquellas personas que por su experiencia y función dentro del ente público se consideren necesarias para promover y garantizar la correcta administración de documentos y para la gestión de los archivos de cada institución.

DGRMSG: Dirección General de Recursos Materiales y Servicios Generales.

Grupos de Trabajo: Grupos constituidos por el Comité para auxiliarlo en las labores específicas que éste le encomiende.

Plan de Trabajo del Comité: Instrumento mediante el cual se organiza y programan las actividades necesarias para concretar las acciones y compromisos derivados del Comité.

Programa Anual de Desarrollo Archivístico: Instrumento donde se contemplan los objetivos, estrategias, proyectos y actividades que se llevarán a cabo para dar cumplimiento a lo previsto en la Ley de Archivos de la Ciudad de México.

Quórum: Número mínimo de asistentes (50% más uno) para dar validez a una sesión y a los acuerdos en ella emitidos.



MANUAL ESPECÍFICO DE OPERACIÓN DEL COMITÉ TÉCNICO INTERNO DE ADMINISTRACIÓN DE DOCUMENTOS

Representantes: Responsables de aportar criterios técnicos que fundamenten los acuerdos tomados en las sesiones del Comité.

Sistema Institucional: Los sistemas institucionales de archivos de cada sujeto obligado;

L. Sistema de Archivos: El Sistema de Archivos de la Ciudad de México;

LI. Sistema Nacional: Al Sistema Nacional de Archivos;

Suplente: Persona servidora Pública designada por la persona integrante titular para asistir, de manera ocasional y por causa justificada, a las sesiones del Comité.

Titular: Cada persona integrante del Comité.

Área Coordinadora de Archivos: Área Coordinadora de Archivos: La instancia encargada de promover y vigilar el cumplimiento de las disposiciones en materia de gestión documental y administración de archivos, así como de coordinar las áreas operativas del Sistema Institucional de Archivos;

Valoración documental: Proceso de análisis mediante el cual se determinan los valores de los documentos.

[Handwritten mark]

[Handwritten signature]

[Handwritten signature]

[Handwritten signature]

[Handwritten signature]

[Handwritten signature]

[Handwritten signature]



MANUAL ESPECÍFICO DE OPERACIÓN DEL COMITÉ TÉCNICO INTERNO DE ADMINISTRACIÓN DE DOCUMENTOS

IX. VALIDACIÓN DEL MANUAL ESPECÍFICO DE OPERACIÓN

Presidente

[Firma manuscrita]

Juan Leal Padilla
Director General de Administración y Finanzas

Secretario Técnico

[Firma manuscrita]

Lic. Juan Manuel Ochoa González
Director de Recursos Materiales, Abastecimientos y Servicios

Secretaria Ejecutiva

[Firma manuscrita]

Lic. Nixia del Carmen Piña Guerrero
Subdirectora de la Unidad de Transparencia

Vocal

[Firma manuscrita]

Lic. Karen Gabriela Sánchez Escamilla
Secretaría Particular

Vocal

[Firma manuscrita]

Gabriel Cervantes Laguna
Director General de Planeación, Seguimiento y Evaluación

Vocal

[Firma manuscrita]

Aaron Sanchez Flores
Director General de Movilidad, Seguridad Pública y Atención Ciudadana

Vocal

[Firma manuscrita]

Ing. Rufino Juan Carmona León
Director General de Obras y Desarrollo Urbano



MANUAL ESPECÍFICO DE OPERACIÓN DEL COMITÉ TÉCNICO INTERNO DE ADMINISTRACIÓN DE DOCUMENTOS

Vocal

Dr. Manuel Hernández González
Director General de Ecología y Sustentabilidad

Vocal

Guadalupe Bernal Estrada
Directora General de Desarrollo Social

Vocal

Blanca Esthela de la Rosa Cruz
Directora General de Desarrollo y Fomento Económico

Vocal

Martín Quiroz Yañez
Subdirector de Servicios Generales

Vocal

Lic. Manuel Ramírez Ortega
Jefe de Unidad Departamental de Servicios Generales

Representante

Lic. Iván Montelongo Zúñiga
Director General Jurídico y de Gobierno

Representante

Lic. Armando Molina Escoto
Titular del Órgano Interno de Control en la Alcaldía La Magdalena Contreras

Representante

Eduardo Alcántara Maldonado
Coordinador de Alcaldía Digital



GOBIERNO DE LA CIUDAD DE MÉXICO

ALCALDÍA LA MAGDALENA CONTRERAS



GOBIERNO DE LA CIUDAD DE MÉXICO

Secretaría de Administración y Finanzas
Dirección General de Administración de Personal y Desarrollo Administrativo
Dirección Ejecutiva de Dictaminación y Procedimientos Organizacionales

MANUAL ESPECÍFICO DE OPERACIÓN DEL COMITÉ TÉCNICO INTERNO DE ADMINISTRACIÓN DE DOCUMENTOS

Representante

Lic. Victor Manuel Rodríguez Valdez
Director de Finanzas y Administración de Capital Humano

Asesor/a

Reyna María López Celaya
Jefa de Unidad Departamental de Información Pública y Datos Personales

NOTA: El presente Manual fue aprobado por los integrantes del Comité Técnico Interno de Administración de Documentos, durante la Primera Sesión Extraordinaria celebrada el 31 de mayo de 2023.

